

MINI BIKE BASIC

CZ	Montážní návod
SK	Montážny návod
GB	Assembly manual
DE	Montageanleitung
FR	Manuel d'assemblage
NL	Montagehandleiding



Pozor, Attention, Achtung, Attention, Attention,

- **Před montáží tohoto výrobku si prosím pečlivě přečtete tento montážní návod.**
- **Pred montážou tohto výrobku si prosím starostlivo prečítajte tento montážny návod.**
- **Please read this assembly manual carefully prior to assembling this product.**
- Lesen Sie sich vor der Montage des Produkts diese Montageanleitung sorgfältig durch.
- Veuillez lire attentivement le présent manuel d'assemblage avant de monter ce produit.
- Lees deze montagehandleiding zorgvuldig voordat u dit product in elkaar gaat zetten.

A

Předmontováno



Predmontované
Vormontiert
Pré assemblé
Voorgemonteerd

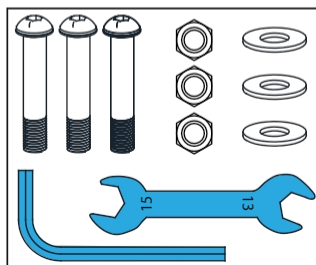
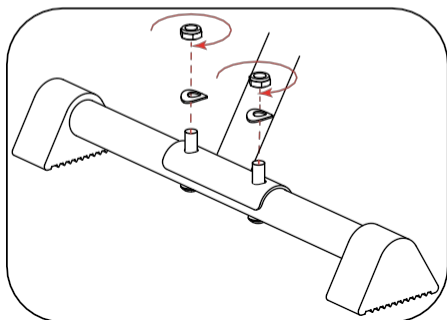
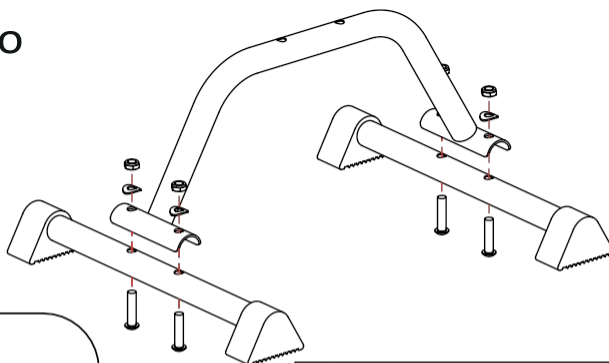

B

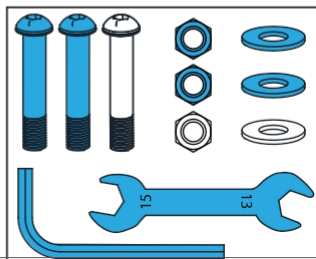
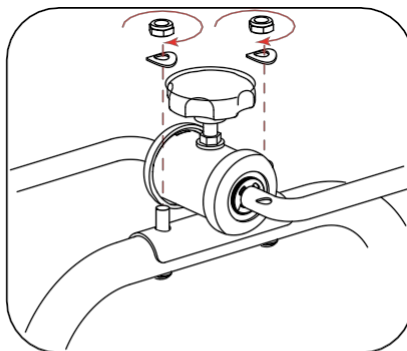
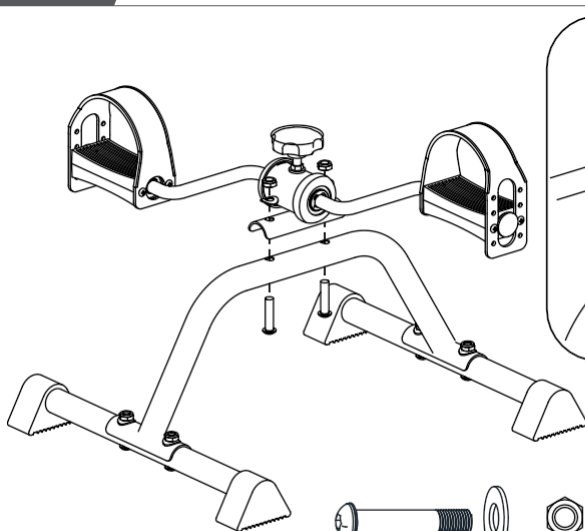

1 sada navíc jako náhradní díl
1 sada navyše ako náhradný diel
1 extra set provided as spare part
1 zusätzlicher Satz als Ersatzteil im Lieferumfang enthalten
1 jeu supplémentaire fourni en pièce de rechange
1 extra set meegeleverd als reserveonderdeel

Obsah

Vítejte	3
Důležité bezpečnostní upozornění	3
Montážní pokyny	3
Další informace	3
Použití	4
Vady a poruchy	4
Záruka	4
Prohlášení o vyloučení odpovědnosti	4

Vítejte

Důležité bezpečnostní pokyny

Tento návod je nezbytnou součástí vašeho tréninkového vybavení. Před použitím tohoto vybavení si prosím přečtete všechny pokyny v tomto návodu. Vždy je nutné dodržovat následující bezpečnostní opatření: Další informace naleznete na našich webových stránkách www.tunturi.com

Důležité bezpečnostní upozornění

Toto cvičební zařízení je konstruováno tak, aby poskytovalo optimální bezpečnost. Při používání jakéhokoli cvičebního zařízení je však třeba dodržovat určitá bezpečnostní opatření. Před sestavením nebo použitím zařízení si přečtete celý návod. Zejména dodržujte následující bezpečnostní opatření:

- Děti a domácí zvířata udržujte vždy v dostatečné vzdálenosti od zařízení. Nenechávejte děti bez dozoru ve stejné místnosti, kde se nachází zařízení.
- Zařízení smí používat vždy pouze jedna osoba.
- Pokud uživatel pocítí závratě, nevolnost, bolest na hrudi nebo jakékoli jiné neobvyklé příznaky, okamžitě přerušete cvičení. **OKAMŽITĚ KONZULTUJTE S LÉKAŘEM.**
- Umístěte zařízení na rovný a volný povrch. **NEPOUŽÍVEJTE** zařízení v blízkosti vody nebo venku.

- Držte ruce mimo všechny pohyblivé části.
- Při cvičení vždy noste vhodné cvičební oblečení. **NENOSTE** župany ani jiné oblečení, které by se mohlo zachytit za zařízení.
- Používejte zařízení pouze k účelu, ke kterému je určeno, jak je popsáno v této příručce. **NEPOUŽÍVEJTE** příslušenství, které není doporučeno výrobcem.
- Neumísťujte žádné ostré předměty do blízkosti zařízení.
- Osoby se zdravotním postižením by zařízení neměly používat.
- Před použitím zařízení k cvičení vždy proveďte protahovací cvičení, abyste se řádně rozcvičili.
- Nikdy nepoužívejte zařízení, pokud nefunguje správně.
- Toto zařízení je navrženo a určeno pouze pro domácí a spotřebitelské použití, nikoli pro komerční použití.
- Maximální zatížení rámu je pouze 50 kg.
- Tento trenažér není navržen tak, aby unesl celou váhu těla, a proto by měl být používán pouze v sedě.

Uschovejte si tyto pokyny!

Návod k montáži

Ilustrace vám ukazují správný postup, jak nejlépe sestavit váš trenažér.

VAROVÁNÍ

- Sestavte zařízení v daném pořadí.

UPOZORNĚNÍ

- Umístěte zařízení na pevný, rovný povrch.
- Umístěte zařízení na ochrannou podložku, aby nedošlo k poškození podlahy.

Rychlá rada

- Pokud je trenažér vratký, může být nutné mírně povolit stabilizační šrouby a znovu je utáhnout, až se všechny čtyři gumové nožičky dotýkají podlahy, aby bylo zařízení správně vyrovnáno.

Další informace

Likvidace obalu

Vládní směrnice požadují, abychom snížili množství odpadu ukládaného na skládkách. Proto vás žádáme, abyste veškerý odpad z obalů zodpovědně likvidovali ve veřejných recyklačních centrech.

Likvidace na konci životnosti

My v Tunturi doufáme, že vám váš fitness trenážér bude sloužit mnoho let. Přejde však čas, kdy váš fitness trenážér dosáhne konce své životnosti.

Podle evropské legislativy WEEE jste odpovědní za správnou likvidaci vašeho fitness trenážéru v uznaném veřejném sběrném zařízení.

Použití

Zařízení je vhodné pro umístění na podlahu, kde se používá k pedálování nohama vpřed a vzad. Zařízení je vhodné pro umístění na stůl a ovládání rukou/paží pohybem dopředu a dozadu.

Nastavení odporu

Chcete-li zvýšit nebo snížit odpor, otočte nastavovací knoflíkem na horní straně trenážéru ve směru hodinových ručiček pro zvýšení odporu a proti směru hodinových ručiček pro snížení odporu.

VAROVÁNÍ

- Vzhledem k tomu, že odpor je třecí systém je zcela normální, že se kliky během používání zahřívají. Proto buďte opatrní při dotyku kliky a brzdového bubnu po delším používání, mohou být horké.

Poruchy a závady

I přes neustálou kontrolu kvality se mohou na zařízení vyskytnout závady a poruchy způsobené jednotlivými součástmi. Ve většině případů bude stačit vyměnit vadnou součást.

- Pokud zařízení nefunguje správně, okamžitě kontaktujte prodejce.
- Prodejci sdělte číslo modelu zařízení. Uveďte povahu problému, podmínky použití a datum nákupu.

Kontaktní informace najdete na našich webových stránkách.

Záruka

Záruka pro kupujícího Tunturi

Záruční podmínky

Spotřebitel má nárok na příslušná zákonná práva stanovená v národní legislativě týkající se obchodu se spotřebním zbožím. Tato záruka tato práva neomezuje. Záruka pro kupujícího je platná pouze v případě, že je výrobek používán v prostředí schváleném společností Tunturi New Fitness BV a je udržován podle pokynů pro dané zařízení. „Návod k použití“ si můžete stáhnout z našich webových stránek. <http://manuals.tunturi.com>

Prohlášení

© 2024 Tunturi New Fitness BV
Všechna práva vyhrazena.

- Produkt a návod se mohou změnit.
- Specifikace mohou být změněny bez dalšího upozornění.
- Nejnovější verzi uživatelského manuálu najdete na našich webových stránkách.

Obsah

Vitajte	5
Dôležité bezpečnostné upozornenie	5
Montážne pokyny	5
Ďalšie informácie	5
Použitie	6
Poruchy a nesprávne fungovanie	6
Záruka	6
Zrieknutie sa zodpovednosti	6

Vitajte

Dôležité bezpečnostné pokyny

Táto príručka je neoddeliteľnou súčasťou vášho tréningového vybavenia. Pred začatím používania tohto vybavenia si prečítajte všetky pokyny uvedené v tejto príručke. Vždy dodržiavajte nasledujúce bezpečnostné opatrenia: Ďalšie informácie nájdete na našej webovej stránke www.tunturi.com

Dôležité bezpečnostné upozornenie

Toto cvičebné zariadenie je vyrobené s ohľadom na optimálnu bezpečnosť. Pri používaní akéhokoľvek cvičebného zariadenia však platia určité bezpečnostné opatrenia. Pred montážou alebo používaním zariadenia si prečítajte celý návod. Venujte pozornosť najmä nasledujúcim bezpečnostným opatreniam:

- Deti a domáce zvieratá držte vždy v dostatočnej vzdialenosti od zariadenia. Nenechávajte deti bez dozoru v miestnosti, kde sa nachádza zariadenie.
- Zariadenie smie používať vždy len jedna osoba.
- Ak používateľ pocíti závrat, nevoľnosť, bolesť na hrudi alebo akékoľvek iné abnormálne príznaky, okamžite prerušte cvičenie. OKAMŽITE KONZULTUJTE S LEKÁROM.
- Zariadenie umiestnite na čistú, rovnú plochu. Zariadenie NEPOUŽÍVAJTE v blízkosti vody ani vonku.

- Držte ruky ďalej od všetkých pohyblivých častí.
- Pri cvičení vždy noste vhodné cvičebné oblečenie. Nenoste župany ani iné oblečenie, ktoré by sa mohlo zachytiť o zariadenie.
- Zariadenie používajte iba na účely uvedené v tejto príručke. NEPOUŽÍVAJTE príslušenstvo, ktoré neodporúča výrobca.
- Neumiestňujte žiadne ostré predmety do blízkosti zariadenia.
- Osoby so zdravotným postihnutím by nemali používať toto zariadenie.
- Pred použitím zariadenia na cvičenie vždy vykonajte strečingové cvičenia, aby ste sa riadne rozcvičili.
- Nikdy nepoužívajte zariadenie, ak nefunguje správne.
- Toto zariadenie je navrhnuté a určené výhradne na domáce a spotrebiteľské použitie, nie na komerčné použitie.
- Maximálne zaťaženie rámu je iba 50 kg.
- Tento trenažér nie je navrhnutý na podporu celej telesnej hmotnosti, a preto by sa mal používať iba v sede.

Tieto pokyny si uchovajte!

Pokyny na montáž

Ilustrácie vám ukazujú správny postup montáže trenažéra.

⚠ UPOZORNENIE

- Zariadenie zmontujte v uvedenom poradí.

⚠ POZOR

- Zariadenie umiestnite na pevný, rovný povrch.
- Zariadenie umiestnite na ochrannú podložku, aby nedošlo k poškodeniu povrchu podlahy.

RÝCHLY TIP

- Ak je trenažér nestabilný, môže byť potrebné mierne povoliť stabilizačné skrutky a opäť ich utiahnuť, keď sa všetky štyri gumové nožičky dotýkajú podlahy, aby ste zariadenie správne vyrovnali.

Ďalšie informácie

Likvidácia obalu

Vládne smernice vyžadujú, aby sme znížili množstvo odpadu vyvázaného na skládky. Preto vás žiadame, aby ste všetky obalové odpady zodpovedne likvidovali vo verejných recyklačných strediskách.

Likvidácia po skončení životnosti

V spoločnosti Tunturi dúfame, že vám váš fitness tréner prinesie mnoho rokov radosti. Príde však čas, keď váš fitness tréner doslúži.

Podľa európskej legislatívy o odpade z elektrických a elektronických zariadení (WEEE) ste zodpovední za riadnu likvidáciu vášho fitness trénera v uznanom verejnom zbernom stredisku.

Použitie

Zariadenie je vhodné na umiestnenie na podlahu, pričom sa používa na pedálovanie nohami vpred a vzad.

Zariadenie je vhodné na umiestnenie na stôl, pričom sa otáča rukami/ramenami dopredu a dozadu.

Nastavenie odporu

Na zvýšenie alebo zníženie odporu otočte nastavovacím gombíkom na hornej strane trénera v smere hodinových ručičiek, aby ste zvýšili odpor, a proti smeru hodinových ručičiek, aby ste odpor znížili.

⚠ UPOZORNENIE

- Keďže odpor je systém trenia je úplne normálne, že sa kľukové ramená počas používania zahrievajú. Preto buďte opatrní pri dotyku kľukového ramena a brzdového bubna po určitom čase používania, môžu byť horúce.

Poruchy a nesprávna funkcia

Napriek neustálej kontrole kvality sa v zariadení môžu vyskytnúť poruchy a závady spôsobené jednotlivými časťami. Vo väčšine prípadov bude stačiť vymeniť vadnú časť.

- Ak zariadenie nefunguje správne, okamžite kontaktujte predajcu.
- Poskytnite predajcovi číslo modelu zariadenia. Uveďte povahu problému, podmienky používania a dátum nákupu.

Kontaktné informácie nájdete na našej webovej stránke.

Záruka

Záruka pre kupujúceho Tunturi

Záručné podmienky

Spotrebiteľ má nárok na uplatnenie príslušných zákonných práv uvedených v národnej legislatíve týkajúcej sa obchodu so spotrebným tovarom. Táto záruka tieto práva neobmedzuje. Záruka kupujúceho je platná len v prípade, ak je výrobok používaný v prostredí schválenom spoločnosťou Tunturi New Fitness

BV a je udržiavaný podľa pokynov pre dané zariadenie.

„Návod na použitie“ si môžete stiahnuť z našej webovej stránky. <http://manuals.tunturi.com>

Upozornenie

© 2024 Tunturi New Fitness BV

Všetky práva vyhradené.

- Produkt a návod sa môžu zmeniť.
- Špecifikácie môžu byť zmenené bez ďalšieho upozornenia.
- Najnovšiu verziu používateľskej príručky nájdete na našej webovej stránke.

Index

Welcome	7
Important safety notice	7
Assembly instructions.....	7
Additional information	7
Use	8
Defects and malfunctions.....	8
Warranty	8
Disclaimer	8

Welcome

Important Safety Instructions

This manual is an essential part of your training equipment please read all instructions in this manual before you start using this equipment. The following precautions must always be followed: For more information, please visit our website www.tunturi.com

Important safety notice

This exercise equipment is built for optimum safety. However, certain precautions apply whenever you operate a piece of exercise equipment. Be sure to read the entire manual before you assemble or operate your equipment. In particular, note the following safety precautions:

- Keep children and pets away from the equipment at all times. DO NOT leave children unattended in the same room with the equipment.
- Only one person at a time should use the equipment.
- If the user experiences dizziness, nausea, chest pain, or any other abnormal symptoms, STOP the workout at once. CONSULT A PHYSICIAN IMMEDIATELY.
- Position the equipment on a clear, levelled surface. DO NOT use the equipment near water or outdoors.

- Keep hands away from all moving parts.
- Always wear appropriate workout clothing when exercising. DO NOT wear robes or other clothing that could become caught in the equipment.
- Use the equipment only for its intended use as described in this manual. DO NOT use attachments not recommended by the manufacturer.
- Do not place any sharp object around the equipment.
- Disabled person should not use the equipment.
- Before using the equipment to exercise, always do stretching exercises to properly warm up.
- Never operate the equipment if the equipment is not functioning properly.
- This equipment is designed and intended for home and consumer use only, not for commercial use.
- Maximum frame load is 50kg only.
- The trainer is not designed to support full body weight and therefore should be used from a seated position only.

Save these instructions!

Assembly instructions

The illustrations shows you in the correct following order how to assembly your trainer best.

WARNING

- Assemble the equipment in the given order.

CAUTION

- Place the equipment on a firm, level surface.
- Place the equipment on a protective base to prevent damage to the floor surface.

QUICK TIP

- If the trainer is wobbly, you might need to loosen the stabilizer screws slightly, and fix these again when all four rubber feet are touching the floor to align the fixture properly.

Additional information

Packaging disposal

Government guidelines ask that we reduce the amount of waste material disposed of in land fill sites. We therefore ask that you dispose of all packaging waste responsibly at public recycling centres.

End of life disposal

We at Tunturi hope you enjoy many years of enjoyable use from your fitness trainer. However, a Time will come when your fitness trainer will come to the end of its useful life.

Under 'European WEEE Legislation you are responsible for the appropriate disposal of your fitness trainer to a recognised public collection facility.

Use

The equipment is suitable for floor placement use by using your feet to pedal, in back and forth motion.

The equipment is suitable for table placement use by using your hand/ arms to turn, in back and forth motion.

Adjusting resistance

To increase or decrease resistance, turn the adjustment knob at the top side of the trainer clockwise to increase resistance and counter-clockwise to decrease resistance.

⚠ WARNING

- Because the resistance is a friction system it is absolutely normal that the crank arms heat up during usage. Therefore be careful touching the crank arm and brake drum after some time of usage, it can be hot.

Defects and malfunctions

Despite continuous quality control, defects and malfunctions caused by individual parts can occur in the equipment. In most cases, it will be sufficient to replace the defective part.

- If the equipment does not function properly, immediately contact the dealer.
- Provide the model number of the equipment to the dealer. State the nature of the problem, conditions of use and purchase date.

Contact information can be found on our website.

Warranty

Tunturi purchaser's warranty

Warranty terms

The consumer is entitled to the applicable legal rights stated in the national legislation concerning the commerce of consumer goods. This warranty does not restrict these rights. The Purchaser's Warranty is only valid if the item is used in an environment approved by Tunturi New Fitness BV, and is maintained as instructed for that particular equipment. The "user manual" can be downloaded from our website. <http://manuals.tunturi.com>

Disclaimer

© 2024 Tunturi New Fitness BV
All rights reserved.

- The product and the manual are subject to change.
- Specifications can be changed without further notice.
- Check our website for the latest user manual version.

Deutsch

Diese deutsche Bedienungsanleitung ist in Übersetzung des englischen Textes. Es können keine Rechte auf diese Übersetzung abgeleitet werden.

Index

Willkommen.....	9
Wichtiger Sicherheitshinweis	9
Montageanleitungen	9
Zusätzliche Informationen	10
Gebrauch	10
Störungen und Fehlfunktionen	10
Garantie.....	10
Haftungsausschluss	10

Willkommen

Wichtiger Sicherheitshinweise

Diese Anleitung ist ein unerlässlicher Teil Ihres Trainingsgeräts: Lesen Sie alle Anweisungen in diesem Handbuch durch, bevor Sie dieses Gerät verwenden. Die folgenden Vorsichtsmaßnahmen müssen immer befolgt werden.

Weitere Informationen finden Sie auf unserer Website unter www.tunturi.com

Wichtiger Sicherheitshinweis

Das Trainingsgerät ist für optimale Sicherheit konstruiert. Jedoch gelten bestimmte Vorsichtsmaßnahmen, wenn Sie ein Trainingsgerät betreiben. Lesen Sie das gesamte Handbuch durch, bevor Sie das Gerät montieren oder betreiben. Beachten Sie insbesondere die folgende Sicherheitsmaßnahmen:

- Halten Sie Kinder und Haustiere immer vom Gerät fern. Lassen Sie Kinder NICHT unbeaufsichtigt mit dem Gerät in einem Raum.
- Das Gerät darf nur jeweils von einer Person gleichzeitig verwendet werden.
- Wenn sich Schwindel, Übelkeit, Brustschmerzen oder andere abnorme Symptome beim Benutzer einstellen, sollte das Training sofort beendet werden. SUCHEN SIE SOFORT EINEN ARZT AUF.

- Stellen Sie das Gerät auf eine saubere, ebene Fläche. Verwenden Sie das Gerät NICHT in der Nähe von Wasser oder im Freien.
- Halten Sie die Hände von beweglichen Teilen fern.
- Tragen Sie während des Trainings immer geeignete Sportkleidung. Tragen Sie keine langen Röcke oder andere Kleidung, die sich im Gerät verfangen kann.
- Verwenden Sie das Gerät nur für den beabsichtigten Gebrauch wie in diesem Handbuch beschrieben. Verwenden Sie keine Anbauteile, die NICHT vom Hersteller empfohlen sind.
- Stellen Sie keine spitzen Gegenstände rund um das Gerät auf.
- Behinderte Personen dürfen das Gerät nicht ohne Beaufsichtigung durch eine qualifizierte Person oder einen Arzt benutzen.
- Machen Sie vor Verwendung des Geräts immer Deh-nübungen, um sich aufzuwärmen.
- Verwenden Sie das Gerät nicht, wenn es nicht richtig funktioniert.
- Für das Training wird ein Helfer empfohlen.
- Das Gerät ist für den privaten Gebrauch und nicht für den gewerblichen Gebrauch gedacht.
- Die maximale Rahmenbelastung beträgt nur 50 kg.
- Der Trainer ist nicht dafür ausgelegt, das volle Körpergewicht zu tragen und sollte daher nur im Sitzen verwendet werden.

Bewahren sie diese Anleitung auf!

Montageanleitungen

Die Abbildungen zeigen Ihnen in der richtigen Reihenfolge, wie Sie Ihren Trainer am besten montieren.

WARNUNG

- Bauen Sie das Gerät in der angegebenen Reihenfolge zusammen.

VORSICHT

- Stellen Sie das Gerät auf festen, ebenen Boden.
- Stellen Sie das Gerät auf eine schützende Unterlage, um Schäden am Bodenbelag zu vermeiden.

SCHNELL-TIPP

- Sollte der Trainer wackeln, müssen Sie ggf. die Stabilisierungsschrauben etwas lösen und diese, wenn alle vier Gummifüße den Boden berühren, wieder festziehen, um die Vorrichtung richtig auszurichten.

Zusätzliche Informationen

Verpackungsentsorgung

Staatliche Vorschriften sagen, dass wir die in Deponien entsorgen Abfallmengen verringern sollen. Daher bitten wir Sie, den gesamten Verpackungsabfall an öffentlichen Recyclingstellen abzugeben

Entsorgung am ende der Lebensdauer

Wir bei Tunturi hoffen, dass Sie Ihren Fitnesstrainer viele Jahre mit Freude nutzen werden. Jedoch wird irgendwann die Zeit kommen, wenn die Ende der Nutzungsdauer des Fitnesstrainers erreicht ist. Gemäß den europäischen WEEE-Gesetzen sind Sie für eine geeignete Entsorgung des Fitnesstrainers bei einer anerkannten öffentlichen Entsorgungsstelle verantwortlich.

Gebrauch

Das Gerät ist für die Nutzung auf dem Boden geeignet, indem Sie mit den Füßen in die Pedale treten und eine Vor- und Rückwärtsbewegung ausführen.

Das Gerät ist für die Verwendung auf dem Tisch geeignet, indem Sie Ihre Hände/Arme zum Drehen und Vor- und Zurückbewegen verwenden.

Einstellung des Widerstands

Um den Widerstand zu erhöhen oder zu verringern, drehen Sie den Einstellknopf an der Oberseite des Trainers im Uhrzeigersinn , um den Widerstand zu erhöhen, und gegen den Uhrzeigersinn, um den Widerstand zu verringern.

WARNUNG

- Da es sich bei dem Widerstand um ein Reibungssystem handelt, ist es völlig normal, dass sich die Kurbelarme und die Bremstrommel während des Gebrauchs erhitzen. Seien Sie daher vorsichtig, wenn Sie die Kurbel und die Bremstrommel nach einiger Zeit des Gebrauchs berühren, sie können heiß sein.

Störungen und Fehlfunktionen

Trotz ständiger Qualitätskontrolle können durch Einzelteile verursachte Störungen und Fehlfunktionen am Gerät auftreten. In den meisten Fällen ist es ausreichend, das defekte Teil zu erneuern.

- Falls das Gerät nicht ordnungsgemäß funktioniert, wenden Sie sich unverzüglich an den Händler.
- Nennen Sie dem Händler Modell des Geräts. Schildern Sie die Art des Problems, die Gebrauchsbedingungen und das Kaufdatum.

Kontaktinformationen finden Sie auf unseren Website:

Garantie

Eigentümer-garantie für Tunturi fitnessgeräte.

Garantiebedingungen

Der Käufer hat Anspruch auf die anwendbaren Bestimmungen, die in der jeweiligen nationalen Gesetzgebung für den Handel mit Konsumgütern festgelegt sind. Diese Garantie schränkt diese Rechte nicht ein. Die Garantie des Käufers gilt nur, wenn der Artikel in einer Umgebung verwendet und nach Anweisung gewartet wird, die von Tunturi New Fitness BV für dieses Gerät genehmigt wurde. Das "Benutzerhandbuch" kann von unserer Website heruntergeladen werden. <http://manuals.tunturi.com>

Haftungsausschluss

© 2024 Tunturi New Fitness BV
Alle Rechte vorbehalten.

- Produkt und Handbuch können geändert werden.
- Die technischen Daten können ohne Vorankündigung geändert werden.
- Auf unserer Website finden Sie die neueste Version des Benutzerhandbuchs.

Français

Ce manuel français est une traduction de la version anglaise. Notez que la version anglaise est en tête dans le contenu lorsque des différences sont trouvées.

Indice

Bienvenue	11
Importants de sécurité	11
Instructions de montage	11
Informations supplémentaires.....	12
Usage.....	12
Défauts et dysfonctionnements	12
Garantie	12
Limite de responsabilité	12

Bienvenue

Consignes de sécurité importantes

Ce Manuel est un élément essentiel de votre équipement d'entraînement : veuillez lire toutes les instructions qu'il contient avant de commencer à utiliser cet équipement. Les consignes suivantes doivent toujours être respectées :
Pour en savoir plus, visitez notre site Web www.tunturi.com

Importants de sécurité

Cet appareil de musculation est conçu pour garantir une sécurité optimale. Toutefois, certaines précautions doivent être respectées chaque fois que vous utilisez un élément de cet équipement de musculation. Assurez-vous d'avoir lu l'intégralité du manuel avant d'assembler ou d'utiliser votre machine. Veuillez noter en particulier les précautions de sécurité suivantes :

- Veuillez à éloigner les enfants et animaux de la machine à tout moment. VEILLENZ A NE PAS LAISSER les enfants sans surveillance dans la pièce où se trouve la machine.
- La machine ne doit être utilisée que par une seule personne à la fois.

- Si l'utilisateur ressent des étourdissements, éprouve des nausées, des douleurs pectorales ou tout autre symptôme anormal, il DOIT ARRÊTER l'entraînement sans attendre et CONSULTER UN MÉDECIN SANS DÉLAI.
- Placez l'appareil sur une surface aussi plane et dégagée que possible. N'UTILISEZ PAS la machine près de l'eau ou à l'extérieur.
- Veuillez à éloigner vos mains et vos pieds de toute pièce en mouvement.
- Portez toujours des vêtements de sport adaptés lors des exercices VEILLENZ A NE PAS PORTER de robes ou autre vêtement qui pourrait se prendre dans la machine. Utilisez la machine uniquement pour l'usage auquel elle est destinée et qui est décrit dans le présent manuel. N'UTILISEZ PAS de fixations non recommandées par le fabricant.
- Ne placez aucun objet tranchant à proximité de la machine.
- Les personnes handicapées ne doivent pas utiliser l'équipement.
- Avant d'utiliser la machine, effectuez toujours auparavant des étirements pour vous échauffer correctement.
- N'utilisez jamais la machine si celle-ci ne fonctionne pas correctement.
- Il est recommandé d'effectuer les exercices sous la vigilance d'une autre personne.
- La charge maximale du cadre est de 50 kg seulement.
- L'entraîneur n'est pas conçu pour supporter le poids total du corps et doit donc être utilisé uniquement en position assise.

Gardez ces instructions en lieu sûr!

Instructions de montage

Ces illustrations vous indiquent l'ordre de montage correct pour monter votre trainer.

⚠ AVERTISSEMENT

- Assemblez l'équipement dans l'ordre indiqué.

⚠ PRÉCAUTION

- Placez l'équipement sur une surface plane et ferme.
- Placez l'équipement sur une base protectrice pour éviter d'endommager la surface du sol.

ASTUCE RAPIDE

- Si le formateur est bancal, vous devrez peut-être desserrer légèrement les vis du stabilisateur et les fixer à nouveau lorsque les quatre pieds en caoutchouc touchent le sol pour aligner correctement le support.

Informations supplémentaires

Élimination des emballages

Les réglementations gouvernementales nous demandent de réduire la quantité de matériaux déposés dans les décharges. C'est pour cela que nous faisons appel à votre responsabilité et vous demandons de déposer les emballages dans des centres de recyclage publics.

Élimination du produit

Chez Tunturi, nous espérons que vous profiterez longtemps de votre appareil de fitness. Cependant, nous savons bien qu'un jour ou l'autre votre machine arrivera au terme de sa vie utile. Selon la directive européenne sur les DEEE, vous êtes responsable de vous séparer correctement de votre appareil de fitness en le déposant dans un site public agréé de récupération des déchets.

Usage

L'équipement est adapté à une utilisation au sol en utilisant vos pieds pour pédaler, dans un mouvement de va-et-vient.

L'équipement est adapté au placement sur table en utilisant votre main/bras pour tourner, dans un mouvement de va-et-vient.

Régler la résistance

Pour augmenter ou diminuer la résistance, tournez le bouton de réglage sur le dessus de l'appareil dans le sens des aiguilles d'une montre pour augmenter la résistance et dans le sens inverse des aiguilles d'une montre pour réduire la résistance.

AVERTISSEMENT

- Étant donné que la résistance est un système de friction, il est tout à fait normal que les manivelles et le tambour de frein chauffent pendant l'utilisation. Soyez donc prudent lorsque vous touchez le bras de manivelle et le tambour de frein après un certain temps d'utilisation, ils peuvent être chauds.

Défauts et dysfonctionnements

Malgré un contrôle continu de la qualité, des défauts ou des dysfonctionnements peuvent être occasionnés par des composants individuels. La plupart du temps, il vous suffit de remplacer la pièce défectueuse.

- Si l'équipement ne fonctionne pas correctement, contactez immédiatement le revendeur.
- Fournissez le numéro de modèle de l'équipement au revendeur. Mentionnez la nature du problème, les conditions d'usage et la date d'achat.

Les coordonnées peuvent être trouvées sur notre site Web :

Garantie

Garantie du propriétaire d'un équipement de Tunturi

Conditions de garantie

Le consommateur est protégé par la législation en vigueur concernant le commerce des biens de consommation. Cette garantie ne limite pas ces droits. La Garantie de l'acheteur n'est valide que si le produit est utilisé dans l'environnement préconisé par la société Tunturi New Fitness BV, et est conservé tel que cela est indiqué pour cet équipement donné. Le « manuel d'utilisation » peut être téléchargé sur notre site Web. <http://manuals.tunturi.com>

Limite de responsabilité

© 2024 Tunturi New Fitness BV

Tous les droits réservés.

- Le produit et le manuel sont sujets à modifications.
- Les spécifications peuvent changer sans préavis.
- Consultez notre site Web pour obtenir la dernière version du manuel d'utilisation.

Nederlands

Deze Nederlandse handleiding is een vertaling van de Engelse tekst. Aan deze vertaling kunnen geen rechten ontleend worden. De originele Engelse tekst blijft leidend.

Inhoud

Welkom.....	13
Belangrijke veiligheidsinstructie.....	13
Montage instructies.....	13
Aanvullende informatie	14
Defecten en storingen.....	14
Garantie	14
Disclaimer	14

Welkom

Belangrijke Informatie

Deze handleiding is een essentieel onderdeel van uw trainingsapparatuur. Lees alle instructies in deze handleiding voordat u de apparatuur in gebruik neemt. De volgende voorzorgsmaatregelen moeten altijd in acht worden genomen:
Meer informatie vindt u op de website www.tunturi.com

Belangrijke veiligheidsinstructie

Voorzorgsmaatregelen

Dit fitnessapparaat is ontworpen voor optimale veiligheid. Neem echter bepaalde voorzorgsmaatregelen in acht wanneer u fitnessapparatuur gebruikt. Lees de volledige handleiding voordat u het apparaat gaat monteren of gebruiken. Let met name op de volgende veiligheidsinstructies:

- Houd kinderen en huisdieren te allen tijde uit de buurt van het apparaat. Laat kinderen NOOIT zonder toezicht in dezelfde ruimte als het apparaat.
- Het apparaat mag door slechts één persoon per keer worden gebruikt.

- Als de gebruiker last krijgt van duizeligheid, misselijkheid, pijn op de borst of enige andere abnormale symptomen, dient de oefening direct te worden gestaakt. NEEM ONMIDDELIJK CONTACT OP MET EEN ARTS.
- Plaats het apparaat op een vlak oppervlak. Gebruik het apparaat NIET buitenshuis of in de buurt van water.
- Houd handen uit de buurt van de bewegende delen.
- Draag tijdens de training altijd geschikte sportkleding. Draag GEEN lange kamerjas of andere kleding die vast kan komen te zitten.
- Dit apparaat is alleen bedoeld voor het gebruik zoals beschreven in deze handleiding. Gebruik alleen accessoires aanbevolen door de fabrikant.
- Plaats geen scherpe objecten in de buurt van het apparaat.
- Gehandicapte of minder valide personen mogen het apparaat alleen gebruiken onder toezicht van een gekwalificeerde persoon of arts.
- Voer voordat u het apparaat gaat gebruiken strekoefeningen uit als warming-up.
- Gebruik het apparaat niet als het niet naar behoren functioneert.
- Tijdens oefeningen wordt de aanwezigheid van een spotter aangeraden.
- Dit apparaat is ontworpen en bedoeld voor thuisgebruik en niet voor commerciële doeleinden.
- De maximale framebelasting bedraagt slechts 50 kg.
- De trainer is niet ontworpen om het volledige lichaamsgewicht te dragen en mag daarom alleen zittend worden gebruikt.

Bewaar deze instructies goed!

Montage instructies

Op de afbeeldingen staat aangegeven in welke volgorde de trainer moet worden gemonteerd.

WAARSCHUWING

- Monteer het apparaat in de aangegeven volgorde.

VOORZICHTIG

- Zet het toestel op een stevige, vlakke ondergrond.
- Zorg voor een beschermende laag onder het toestel om schade aan het vloeroppervlak te voorkomen.

SNELLE TIP

- Als de trainer wiebelig is, moet u mogelijk de stabilisator Schroeven iets losdraaien en deze weer vastzetten zodra alle vier de rubberen voetjes de vloer raken, zodat het apparaat weer goed uitgelijnd is.

Aanvullende informatie

Afvoeren van verpakkingsmateriaal

Overheids-richtlijnen geven aan dat we de hoeveelheid afvalmateriaal afgevoerd naar stortplaatsen moeten verminderen. Daarom vragen we u al het afvalmateriaal op verantwoordelijke wijze af te voeren naar openbare recycling-centra.

Verwijdering aan het eind van de levensduur.

We hopen dat u jarenlang plezier hebt van uw fitnessapparaat. Er komt echter een moment waarop het fitnessapparaat het eind van de bruikbare levensduur heeft bereikt. Onder de Europese AEEA-wetgeving bent u verantwoordelijk voor het op de juiste wijze afvoeren van uw fitnessapparaat naar een erkend openbaar inzamelpunt.

Gebruik

Het apparaat is geschikt voor plaatsing op de vloer, waarbij u met uw voeten heen en weer kunt trappen.

Het apparaat is geschikt voor plaatsing op een tafel, waarbij u uw handen/armen heen en weer kunt draaien.

Weerstand aanpassen

Om de weerstand te verhogen of te verlagen, draait u de instelknop aan de bovenzijde van de trainer met de klok mee om de weerstand te verhogen en tegen de klok in om de weerstand te verlagen.

WAARSCHUWING

- Omdat de weerstand een wrijvingsstelsel is, is het volkomen normaal dat de crankarmen en de remtrommel tijdens gebruik warm worden. Wees daarom voorzichtig bij

het aanraken van de krukarm en de remtrommel na een tijdje gebruik, deze kunnen heet zijn.

Defecten en storingen

Ondanks voortdurende kwaliteitscontrole kan het gebeuren dat het toestel door individuele onderdelen defect is of niet goed werkt. In de meeste gevallen zal het voldoende zijn om het defecte onderdeel te vervangen.

- Als het toestel niet goed werkt, neem dan onmiddellijk contact op met de dealer.
- Geef het modelnummer van het toestel op aan de dealer. Vertel wat de aard van het probleem is, hoe het toestel wordt gebruikt en wanneer u het toestel heeft gekocht.

Voor contactgegevens verwijzen we u naar onze website.

Garantie

Garantie voor eigenaars van Tunturi trainingsapparatuur

Garantievoorwaarden

De consument heeft recht op de geldende wettelijke rechten met betrekking tot de handel in consumptiegoederen die worden vermeld in de nationale wet- en regelgeving. Deze garantie zal deze rechten niet beperken. De garantie voor de eigenaar geldt alleen wanneer het apparaat wordt gebruikt in een door Tunturi New Fitness BV voor dat specifieke apparaat toegestane omgeving en wordt onderhouden volgens de aanwijzingen. De "gebruikershandleiding" kan worden gedownload van onze website.

<http://manuals.tunturi.com>

Disclaimer

© 2024 Tunturi New Fitness BV

Alle rechten voorbehouden.

- Het product en de handleiding zijn aan veranderingen onderhevig.
- Specificaties kunnen zonder verdere kennisgeving worden veranderd.
- Raadpleeg onze website voor de meest recente versie van de gebruikershandleiding.



Dovozce a distributor pro Českou a
Slovenskou republiku
Trinteco spol. s r.o.
Na Strži 2102/61a, 140 00 Praha 4 – Krč
IČ: 052 54 175 DIČ:CZ05254175
Email: info@trinteco.cz
Telefon: +420 725 552 257

TUNTURI[®]

FEEL BETTER EVERY DAY

TUNTURI NEW FITNESS B.V.

Purmerweg 1
1311 XE Almere
The Netherlands

P.O. Box 60001
1320 AA Almere
The Netherlands

info@tunturi.com
www.tunturi.com



20241025-P